

Series MX2-25 - MX2-35L



Llanta Neumática Eléctrica

Energizados por CA de 80 voltios
Capacidades 5,000 - 7,000 lb

UNI CARRIERS
FORKLIFT

NUNCA RENUNCIA.

SU TRABAJO NO SE DETIENE Y SUS MONTACARGAS TAMPOCO DEBEN DETENERSE. AHÍ ES DONDE ENTRAMOS NOSOTROS.

Su aplicación no consiste simplemente en recolección de productos pasillo tras pasillo. Existen muelles de carga, congeladores y rampas; y mover el producto a donde debe ir; todo esto mientras los operadores suben y bajan constantemente de los montacargas para realizar todas las tareas diarias que mantienen el negocio en movimiento.

La clave está en la flexibilidad. Y ahí es donde sobresale el MX2.

Potencia:

80V CA Eléctrico

Maniobrabilidad:

Sistemas de control inteligentes y rendimiento versátil

Ambiente:

Potencia y precisión

Distancia de desplazamiento:

Compacidad en interiores y resistencia en exteriores

Elevar:

Altura máxima de horquilla de 276".



La serie MX2 en su aplicación

Desempeño, fiabilidad, control, seguridad y comodidad – el MX2 los incorpora a todos para sobresalir en una amplia gama de aplicaciones industriales de ritmo rápido, como:

- Comercio mayorista
- Madera
- Acero
- Montacargas y almacenamiento
- Alimentación y bebidas
- Productos químicos, textiles y hule
- Comercio minorista general

Rendimiento:

SU APLICACIÓN MERECE TANTO POTENCIA
COMO EFICIENCIA.



Con la capacidad de manejar cargas más pesadas con menos consumo de energía, la serie MX2 responde a la necesidad de una solución de alto desempeño capaz de operar en aplicaciones donde los montacargas IC tradicionales no pueden. Todo mientras es más amigable con el medio ambiente y rentable.



Operaciones de dirección suave

La dirección en todas las ruedas del MX2 ofrece buen agarre, giros suaves y una dirección extremadamente ágil con la ayuda del eje de dirección trasero de +100 grados que permite girar lateralmente sin necesidad de movimiento trasero.

Ajuste para sus necesidades

Los modos ECO y PRO preestablecidos estándar se pueden seleccionar para la aplicación requerida, pero también al nivel que se necesita por la experiencia del operador.

Motores de alta eficiencia

La tecnología avanzada, como el impulso de aceleración, proporciona potencia adicional al motor cuando el sistema detecta una reducción de la velocidad (p. ej., rampas). El motor eléctrico de alta eficiencia proporciona torque instantáneo para ayudar a mantener la productividad y la velocidad del montacargas, creando más torque a bajas velocidades y reduciendo el consumo de energía.

Sistema de Accionamiento Intuitivo

El Sistema de Accionamiento Intuitivo suaviza movimientos de arranque y de detenimiento, incrementa la agilidad y se adapta a la velocidad de los movimientos del pie del operador.

Adapta rápidamente el desempeño en reacción a la velocidad de operación del pedal y ayuda a asegurar que los movimientos de desplazamiento, arranques y paradas sean suaves. El control inteligente de vueltas reduce suavemente la velocidad del montacargas cuando el montacargas detecta que está dando una vuelta. Esto reduce las fuerzas laterales sobre el operador, el montacargas y la carga.

Compensa el peso de la carga

Un sistema hidráulico con detección de carga se ajusta automáticamente al peso para mantener un control preciso de los movimientos del mástil y de la horquilla. (En montacargas sin sistema hidráulico inteligente, la elevación y el descenso se perciben muy diferentes cuando varía el peso de la carga.)

Fabricados para perdurar

Así como también ahorrar dinero diariamente con su bajo consumo de energía, nuestros montacargas son capaces de ayudar a reducir el costo total de posesión a través de funciones tales como:

- Sellado de componentes contra agua y otros contaminantes
- Uso de materiales y de diseños altamente durables
- Intervalos de MP de 1,000 horas

Baterías de Iones de litio

Soluciones inteligentes de energía diseñadas para comunicarse directamente con el montacargas y aumentar así la eficiencia y los resultados. Sin mantenimiento, lo que reduce el costo total de propiedad y el tiempo de inactividad de las baterías tradicionales de plomo-ácido.

Las baterías de iones de litio están cubiertas por una garantía de 6 años, 3 600 ciclos con 75% de capacidad residual

Nota: Equipar este modelo (estos modelos) con una fuente de alimentación (p.ej.: Iones de Litio, pilas de Combustible de Hidrógeno, etc.) que no haya sido aprobada por la fábrica, se considera una modificación. De acuerdo a OSHA (Administración de Seguridad y Salud Ocupacional) 1910.178 y a la norma ANSI/ITSDF B56.1, por favor consulte con su representante de la fábrica antes de instalar alguna fuente de alimentación que no sea del OEM (Fabricante del equipo original), que no haya sido previamente aprobada.

Confiabilidad:

SU MONTACARGAS DEBE ESTAR LISTO CUANDO USTED LO NECESITE. EL TIEMPO DE ACTIVIDAD NO ES OPCIONAL.



El Freno que necesita

Los frenos de disco húmedos sellados minimizan el desgaste de los frenos y prolongan el tiempo necesario entre el servicio de los frenos, lo que ayuda a reducir los costos de mantenimiento y el costo total de propiedad. El freno de estacionamiento automático se activa sin necesidad de los tradicionales pedales, palancas o botones.

Tecnologías hidráulicas avanzadas

Optimiza los movimientos del mástil y de la horquilla para obtener un manejo de materiales suave, rápido y seguro. El sistema hidráulico de detección de carga se ajusta al peso de la carga lo que asegura un control preciso de los movimientos del mástil y de la horquilla. Además, el Control de balanceo pasivo transfiere algunas de las tensiones y fuerzas del mástil al chasis del montacargas, lo que permite control confiable y durabilidad en el mástil al subir y bajar cargas.



Reduzca el tiempo de inactividad con Autodiagnósticos

Para maximizar el tiempo de funcionamiento y mantener los niveles de rendimiento de estos montacargas durables, incorporamos facilidad de servicio dentro de sus diseños. Los diagnósticos integrados a bordo brindan de inmediato el estado del montacargas. Su pantalla de diálogo intuitiva combinada con el historial de servicio accesible reduce el tiempo de solución de problemas, por lo que la unidad vuelve a estar en operación más rápido. **Todo se realiza** a través de un panel LCD inteligente. No se necesita ningún dispositivo auricular.



Ventajas de pasar a la tecnología de ion de litio

- La carga rápida durante los descansos del turno permite que el montacargas se mantenga cargado cuando los clientes la necesitan.
- Las Baterías de iones de litio son soluciones de energía inteligentes diseñadas para comunicarse directamente con el montacargas, lo que resulta en mayor eficiencia y rendimiento.
- La solución de iones de litio no requiere ningún tipo de mantenimiento, lo que puede ayudar a reducir el costo total general de propiedad y el tiempo de inactividad asociado al mantenimiento y cuidado de las baterías tradicionales de plomo-ácido.
- La batería tiene una expectativa de vida útil de hasta 3 000 ciclos completos (frente a 900 a 1 200 ciclos de las baterías de plomo-ácido)
- No se produce gas durante la carga y la batería no contiene ácido, a diferencia de las baterías de plomo-ácido convencionales.

Mantenimiento y reemplazo de batería simplificados

La batería de larga duración mejora el desempeño al minimizar la necesidad de cambios o cargas frecuentes. El acceso de conexión rápida permite una carga rápida cuando sea necesario.

Comodidad:

SU OPERADOR DEBE SER TAN PRODUCTIVO AL FINAL DEL TURNO COMO AL PRINCIPIO.

Control y productividad mejorados

Cómodo en todas las condiciones climáticas con la cabina de temperatura controlada opcional, que se calienta rápidamente para óptima comodidad del operador. También hay disponible un ventilador como opción de enfriamiento. Las ventanas corredizas a cada lado del montacargas ayudan a impermeabilizar la cabina y brindan excelente visibilidad.



Espacio operativo ideal

El espacio de operación grande, ultra cómodo ha sido mejorado para cumplir las necesidades de conductores de diferentes formas y tallas para operación libre de fatiga. El amplio espacio para los pies proporciona comodidad adicional para disfrutar de una posición de los pies natural y ergonómica. Ingrese rápidamente y gire hacia adentro y hacia afuera del espacioso compartimiento del operador. El asiento de vinilo de suspensión total con ajuste de peso agrega aún más comodidad.

Excelente Visibilidad

Gracias a su mástil, volante y tablero optimizados, la serie MX2 maximiza la visibilidad de carga, horquillas y ruedas delanteras y traseras para obtener una operación confiable en espacios reducidos. La pantalla informativa clara totalmente a color es fácil de leer desde cualquier ángulo (incluso en la luz solar directa). Se posiciona idealmente para referencia del operador y no reduce la visibilidad del montacargas en todas las direcciones. Desde ahí, el diseño inclinado y estrecho del tablero permite vistas claras desde todas las direcciones.

Comodidad al alcance de sus dedos

El descansabrazos de control con la punta de los dedos es totalmente ajustable, tiene diseño ergonómico y permite posicionamiento cómodo de las manos, soporte anatómico durante la operación y libertad de movimiento.



Seguridad:

SU CONTRABALANCEADO CON OPERADOR DE PIE DEBE PROTEGER A SU OPERADOR, A SU CARGA Y A SÍ MISMO.

Más opciones de control

La palanca de mando doble opcional separa las funciones operativas auxiliares y evita la activación accidental de funciones hidráulicas.

Inteligente y duradera

Es uno de los montacargas más inteligentes y duraderos en el mercado actual. Lleno de características, ofrece la maniobrabilidad, potencia y confiabilidad que espera de UniCarriers Forklift. El diseño modular simplifica la adición o el reemplazo de partes, incluyendo las opciones de toldo protector y cabina.



Personalizaciones para sus aplicaciones únicas

Ilumine su trayectoria.

Las luces de trabajo LED de avance y reversa estándar aumentan la concientización y la visibilidad en condiciones de poca luz. Las luces delanteras y traseras opcionales están disponibles para iluminar aún más las zonas de trabajo y proporcionar más advertencias en el área de movimiento del montacargas.

Claramente mejor

Excelente visibilidad gracias al mástil optimizado. Combinado con el tablero inclinado y estrecho, volante y diseño del contrapeso. Estas características maximizan la visibilidad de la carga, las horquillas y las ruedas delanteras y traseras para brindar una operación segura y confiada en espacios reducidos.

Maximizar el control del montacargas

El bloqueo de diferencial electrónico bloquea las ruedas delanteras para aumentar la tracción en superficies resbaladizas – esto se activa automáticamente en ángulos de dirección cerrados o manualmente a través de un pedal delantero opcional. Además, la retención en rampa activa automáticamente el freno de estacionamiento cuando se encuentra en una rampa para mantener la posición y evita el retroceso cuando se trabaja en una pendiente y se retira el pie del pedal del acelerador.

| Características | Estándar | Opción |
|--|----------|--------|
| Sistema de tracción con CA (corriente alterna) de 80V | ● | |
| Modos de desempeño ECO y PRO preestablecidos | ● | |
| Extracción de batería de levantamiento | ● | |
| Pantalla de funciones múltiples a todo color interactiva | ● | |
| Control de velocidad en vueltas | ● | |
| Frenos de disco húmedos estándar | ● | |
| Diagnósticos TruckTool | ● | |
| Sistema de Presencia del Operador (OPS) | ● | |
| Asiento Grammar MSG65 de vinilo de suspensión plena | ● | |
| Luces de trabajo LED integradas | ● | |
| Descansabrazos de control con la punta de los dedos | | ● |
| Opciones de extracción de batería | | ● |
| Luces adicionales y opciones de concientización | | ● |
| Acceso por código NIP | | ● |
| Centrado de inclinación automático | | ● |
| Cabinas de paneles | | ● |
| Desplazadores laterales | | ● |
| Posicionadores de horquillas | | ● |
| Extracción lateral de batería | | ● |
| Múltiples opciones de llantas | | ● |

DIMENSIONES

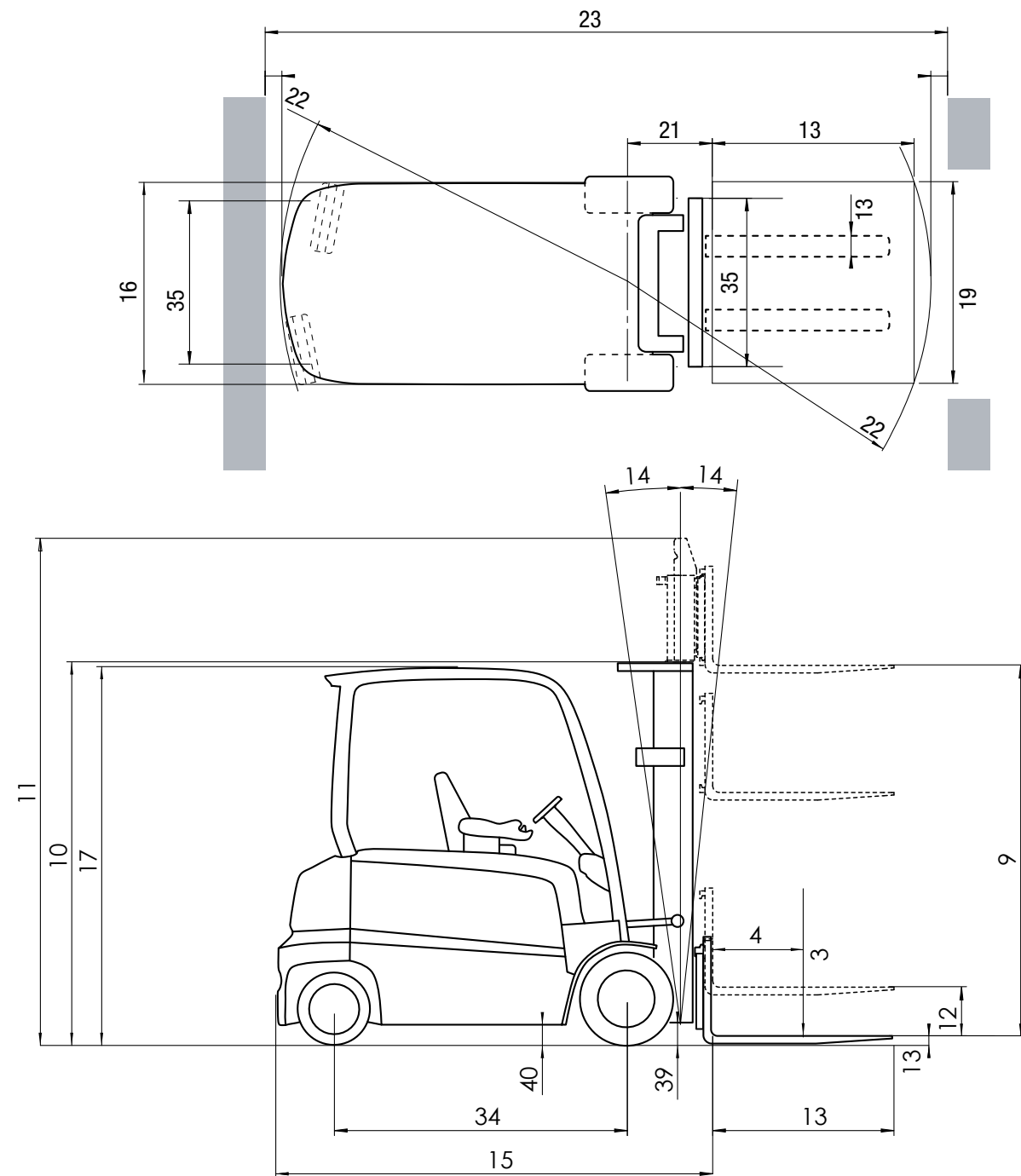

EQUIPO PRINCIPAL ESPECIFICACIONES

| CARACTERÍSTICAS | | | UniCarriers | UniCarriers | UniCarriers | UniCarriers | UniCarriers | | |
|-----------------|--|---|----------------------------------|--------------------------------|--------------------------------|--------------------------------|--------------------------------|--------------------------------|-----------------------|
| | | | MX2-25 | MX2-25L | MX2-30 | MX2-30L | MX2-35L | | |
| 1 | Nombre del Fabricante | | | | | | | | |
| 2 | Modelo | Designación de modelo | | | | | | | |
| 3 | Capacidad nominal de carga | | lb (kg) | 5000 (2500) | 5000 (2500) | 6000 (2875) | 6000 (2875) | 7000 (3350) | |
| 4 | Centro de carga | Distancia | pulg. (mm) | 24 (600) | 24 (600) | 24 (600) | 24 (600) | 24 (600) | |
| 5 | Tipo de energía | Eléctrica | V | Eléctrico/80v | Eléctrico/80v | Eléctrico/80v | Eléctrico/80v | Eléctrico/80v | |
| 6 | Orientación del operador | | | Sentado | Sentado | Sentado | Sentado | Sentado | |
| 7 | Tipo de llanta | Frente y parte trasera | | Neumático sólido SE | Neumático sólido SE | Neumático sólido SE | Neumático sólido SE | Neumático sólido SE | |
| 8 | Ruedas | Número - delantera/trasera (x=impulsadas) | | 2x/2 | 2x/2 | 2x/2 | 2x/2 | 2x/2 | |
| 9 | Mástil | Altura máxima de horquilla | pulg. (mm) | 171.5 (4355) | 171.5 (4355) | 170.3 (4325) | 170.3 (4325) | 171.1 (4345) | |
| 10 | | Mástil bajado (OHL) | pulg. (mm) | 84.4 (2145) | 84.4 (2145) | 85.2 (2165) | 85.2 (2165) | 90.2 (2291) | |
| 11 | | Mástil extendido con LBR | pulg. (mm) | 182 (4622) | 182 (4622) | 182 (4622) | 182 (4622) | 182 (4622) | |
| 12 | | Elevación libre estándar | pulg. (mm) | 3.9 (100) | 3.9 (100) | 3.9 (100) | 3.9 (100) | 3.9 (100) | |
| 13 | Horquillas | Espesor y ancho y longitud | pulg. (mm) | 1.6x3.9x42.1 (40 x 100 x 1070) | 1.6x3.9x42.1 (40 x 100 x 1070) | 1.6x3.9x42.1 (40 x 100 x 1070) | 1.6x3.9x42.1 (40 x 100 x 1070) | 1.6x3.9x42.1 (40 x 100 x 1070) | |
| 14 | Ángulo de inclinación | Mástil estándar - adelante/atrás | grado | 6/8 | 6/8 | 6/8 | 6/8 | 6/8 | |
| 15 | Dimensiones generales | Longitud (a la cara de las horquillas) | pulg. (mm) | 94.1 (2389) | 99.6 (2530) | 95.2 (2417) | 100.7 (2558) | 100.7 (2558) | |
| 16 | | Ancho (llantas estándar) | pulg. (mm) | 46.8 (1190) | 46.8 (1190) | 46.8 (1190) | 46.8 (1190) | 46.8 (1190) | |
| 17 | | Altura - parte superior de la OHG | pulg. (mm) | 88.2 (2240) | 88.2 (2240) | 88.2 (2240) | 88.2 (2240) | 88.2 (2240) | |
| 18 | | Altura - parte superior de LBR estándar | pulg. (mm) | 36 (914) | 36 (914) | 36 (914) | 36 (914) | 36 (914) | |
| 19 | | Ancho - portador estándar | pulg. (mm) | 39.4 (1000) | 39.4 (1000) | 39.4 (1000) | 39.4 (1000) | 39.4 (1000) | |
| 20 | Espacio libre de pendiente | Ángulo ventral de la rampa (con/sin carga) | % | 15 / 25 | 15 / 25 | 13 / 22 | 13 / 22 | 12 / 20 | |
| 21 | Voladizo | Frente | pulg. (mm) | 18.7 (476) | 18.7 (476) | 19.8 (504) | 19.8 (504) | 19.8 (504) | |
| 22 | Radio de giro | Mínimo exterior | pulg. (mm) | 75.6 (1920) | 81.3 (2064) | 75.6 (1920) | 81.3 (2064) | 81.3 (2064) | |
| 23 | Apilado de ángulo recto mínimo | Tarimas 1000 x 1200 mm, transversal / tarimas 800 x 1200 mm, longitudinal | pulg. (mm) | 144.1 (3660) | 149.8 (3805) | 145.3 (3690) | 150.8 (3830) | 150.8 (3830) | |
| 24 | RENDIMIENTO | Desplazamiento - cargado / descargado | mph (km/h) | 12.4 (20) | 12.4 (20) | 12.4 (20) | 12.4 (20) | 11.1 (18) | |
| 25 | | Velocidad máxima | Elevación - cargado / descargado | fpm (mm/seg) | 98 / 128 (0.5 / 0.65) | 98 / 128 (0.5 / 0.65) | 89 / 118 (0.45 / 0.6) | 89 / 118 (0.45 / 0.6) | 89 / 118 (0.45 / 0.6) |
| 26 | | Descenso - cargado / descargado | fpm (mm/seg) | 108 / 98 (0.55 / 0.5) | 108 / 98 (0.55 / 0.5) | 98 / 89 (0.5 / 0.45) | 98 / 89 (0.5 / 0.45) | 98 / 89 (0.5 / 0.45) | |
| 27 | Fuerza de tracción máxima | Plena carga | lb (N) | 15800 / 16200 | 15800 / 16200 | 15550 / 16050 | 15550 / 16050 | 15400 / 16000 | |
| 28 | Gradabilidad máxima | Plena carga (con/sin carga) | % | 23 / 38 | 23 / 38 | 20 / 33 | 20 / 34 | 18 / 31 | |
| 29 | Peso del montacargas | Vacío, min. batería | lb (kg) | 10,105 (4,584) | 10,445 (4,737) | 11,515 (5,220) | 11,530 (5,230) | 12,465 (5,654) | |
| 30 | Distribución de peso | Plena carga delantera/trasera - min batería | lb (kg) | 13,960 (6332) / 1,740 (789) | 13,970 (6336) / 1,905(839) | 16,215 (7355) / 1,935 (878) | 16,120 (7313) / 1,850 (839) | 18,075 (8186) / 1,995 (904) | |
| 31 | | Sin carga delantera/trasera - min batería | lb (kg) | 5,055 (2292) / 5,135 (2329) | 5,345 (2424) / 5,015 (2275) | 5,410 (2454) / 6,130 (2780) | 5,670 (2571) / 5,690 (2581) | 5,850 (2654) / 6,475 (2937) | |
| 32 | Tamaño de llanta | Frente | pulg | 23 x 9-10 | 23 x 9-10 | 23 x 10-12 | 23 x 10-12 | 23 x 10-12 | |
| 33 | | Trasera | pulg | 18 x 7-8 | 18 x 7-8 | 18 x 7-8 | 18 x 7-8 | 18 x 7-8 | |
| 34 | Distancia entre ejes | | pulg. (mm) | 62.4 (1585) | 68.1 (1730) | 62.4 (1585) | 68.1 (1730) | 68.1 (1730) | |
| 35 | Banda de rodamiento - centro de llanta | Delantera/trasera (llantas estándares) | pulg. (mm) | 38.8 / 38.2 (985 / 970) | 38.8 / 38.2 (985 / 970) | 37.4 / 38.2 (950 / 970) | 37.4 / 38.2 (950 / 970) | 37.4 / 38.2 (950 / 970) | |
| 36 | Espacio para la cabeza | SIP a fondo de OHG | pulg. (mm) | 39.4 (1000) | 39.4 (1000) | 39.4 (1000) | 39.4 (1000) | 39.4 (1000) | |
| 37 | Altura del contrapeso | | pulg. (mm) | 42.9 (1090) | 42.9 (1090) | 42.9 (1090) | 42.9 (1090) | 42.9 (1090) | |
| 38 | Altura del estribo | | pulg. (mm) | 18 (455) | 18 (455) | 18 (455) | 18 (455) | 18 (455) | |
| 39 | Espacio libre del suelo | Debajo del mástil | pulg. (mm) | 4.1 (105) | 4.1 (105) | 4.5 (115) | 4.5 (115) | 4.5 (115) | |
| 40 | | Debajo del bastidor, centro de distancia entre ejes | pulg. (mm) | 4.8 (122) | 4.8 (122) | 4.8 (122) | 4.8 (122) | 4.8 (122) | |
| 41 | Freno de servicio | Tipo | | Hidráulica | Hidráulica | Hidráulica | Hidráulica | Hidráulica | |
| 42 | Freno de estacionamiento | Tipo | | Magnético | Magnético | Magnético | Magnético | Magnético | |
| 43 | Dirección | A petición | | Eléctrica | Eléctrica | Eléctrica | Eléctrica | Eléctrica | |
| 44 | DIN 320A 48V LINE | Motor de tracción | Tipo / Clasificación (1 hora) | kW | CA / 2 x 8 kW | CA / 2 x 8 kW | CA / 2 x 8 kW | CA / 2 x 8 kW | |
| 45 | | Tipo de control | | | CA | CA | CA | CA | |
| 46 | Motor de la bomba | Tipo / Clasificación (5 minutos) | kW | CA / 20.8 kW | CA / 20.8 kW | CA / 25.5 kW | CA / 25.5 kW | CA / 25.5 kW | |
| 47 | Tamaño de la batería, máximo | W x H - Máximo | pulg. (mm) | 28x40.5x30.4 (711x1,028x773) | 28x40.5x30.4 (711x1,028x773) | 28x40.5x30.4 (711x1,028x773) | 33.7x40.5x30.4 (711x1,028x773) | 33.7x40.5x30.4 (711x1,028x773) | |
| 51 | Batería | Tipo | | Plomo-ácido | Plomo-ácido | Plomo-ácido | Plomo-ácido | Plomo-ácido | |
| 52 | Capacidad | Máxima | AH/5h | 620 | 775 | 620 | 775 | 775 | |
| 53 | Peso | Mínimo / Máximo | lb (kg) | 3,262 (1,480) / 3,725 (1,689) | 3,905 (1,770) / 4,540 (2060) | 3,262 (1,480) / 3,725 (1,689) | 3,905 (1,770) / 4,540 (2060) | 3,905 (1,770) / 4,540 (2060) | |
| 54 | Longitud de terminal | Posición B | pulg. (mm) | 15.7 (400) | 15.7 (400) | 15.7 (400) | 15.7 (400) | 15.7 (400) | |

Confiabilidad.

Es el rasgo que define nuestra marca y nuestros montacargas.



Las raíces de UniCarriers se extienden hacia atrás 100 años, y a lo largo de ese tiempo, el rendimiento confiable y sólido siempre ha caracterizado a nuestra gente y a nuestros equipos.

Hoy, nuestra confiabilidad sin par sigue brindando una ventaja competitiva a los clientes de UniCarriers. Juntos, movemos mercancías que mueven al comercio mundial con mayor eficiencia, economía y confiabilidad.

¿En qué marca confía?

En aquella con la que no tiene que pensarlo.

Nunca nos damos por vencidos.



LogisnextAmericas.com/UniCarriers

USCM0404 05/2026

UNI CARRIERS
FORKLIFT

© 2026 Logisnext Americas Inc. UniCarriers es una marca registrada de Logisnext Co., Ltd. Logisnext Americas, Inc. se reserva el derecho a realizar cambios en los productos en lo que respecta a colores, equipamiento, especificaciones u opciones disponibles sin previo aviso. Para más información, contacte a su representante de Montacargas UniCarriers.